



TSA1451-B系列卡装式底座

小体积 高强度 阻燃性能高、模块化安装

# 选型规格书

编号：ZR/YC-0048 A1  
(2018)

公司地址：西安市高新区丈八五路现代企业中心东区3-10303  
邮政编码：710077  
电 话：029—68590655 68590656（总机）  
029—68590678（销售热线）  
传 真：029—68590676  
电子邮件：zrchina@sinofuse.com  
公司网址：www.sinofuse.com

AC/DC 1500V 32A MAX



目录

产品基本资料.....1  
产品外尺寸.....1  
一般使用条件.....2  
安全使用和维护保养.....2



小体积 高强度 阻燃性能高、模块化安装

欢迎垂询，或访问我公司网站 [www.sinofuse.com](http://www.sinofuse.com)

**AC/DC 1500V 32A MAX**
**产品基本资料**

- 额定电压：1500VDC
- 额定电流：32A
- 壳体材料：PBT (E202 G30)
- 耐受温度：-40℃~120℃
- 外壳阻燃等级：UL94-V0
- 符合UL4248-19、IEC60269
- 配装导轨规格：TH35-7.5
- 通过UL、CE认证，符合RoHS
- 接线螺钉力矩：2.5N.m~3N.m
- 导体截面积：2.5~16mm<sup>2</sup> (14~6AWG)

TSA1451-B是基于RS308-PV (14 x 51) 系列设计的一种卡装式底座，配合TH35-7.5安装导轨使用，具有小体积、高强度、高阻燃等特性，可配合熔芯用于保护和隔离光伏电池组件或阵列，保护和隔离化学能（蓄）电池，根据实际需求配置相应联结轴多级并联使用。

**产品外形尺寸 (mm)**
**TSA1451-B系列底座型号**

级数	单级		两级		三级	
指示灯	不带指示	带指示	不带指示	带指示	不带指示	带指示
型号名称	TSA1451-B	TSA1451-BT	TSA1451-B2	TSA1451-BT2	TSA1451-B3	TSA1451-BT3

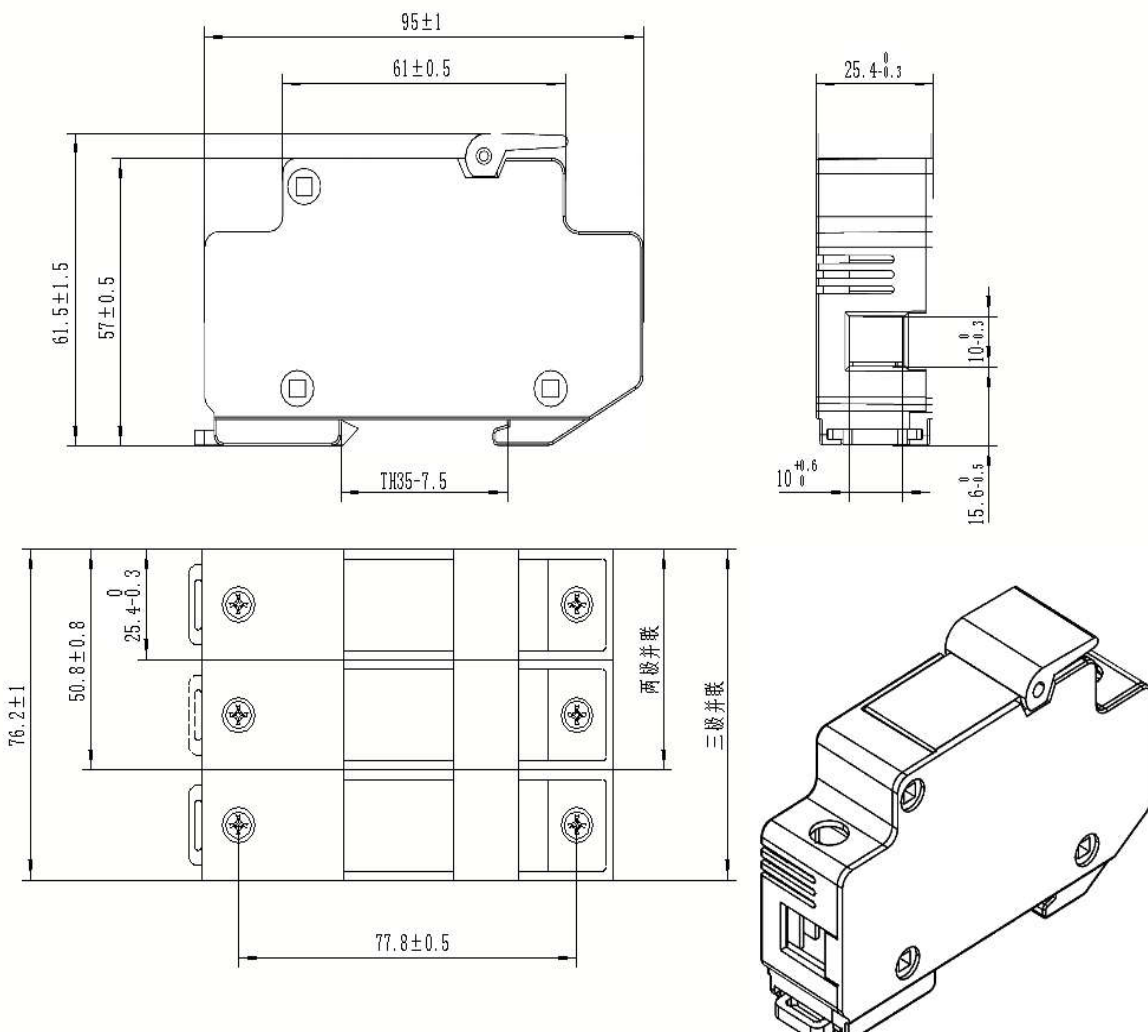
**TSA1451-B底座外形图及安装尺寸**

**小体积 高强度 阻燃性能高、模块化安装**

 欢迎垂询，或访问我公司网站 [www.sinofuse.com](http://www.sinofuse.com)

AC/DC 1500V 32A MAX

**安装说明**

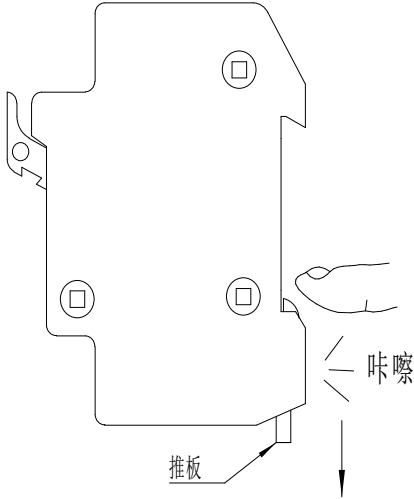
**底座安装至导轨前预处理**



用手指推动推板如图操作，听到“咔嚓”，推板自锁

**底座安装至导轨示意图**

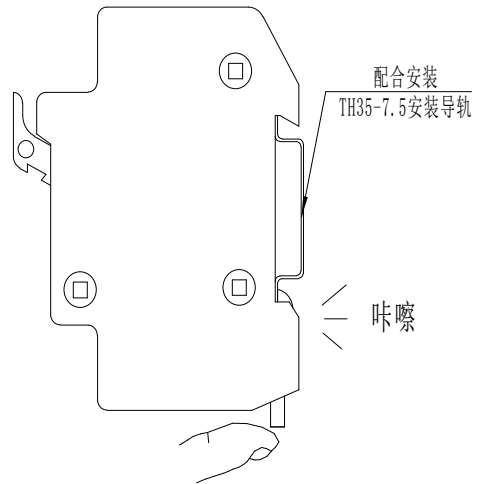

用手指推动推板，听到“咔嚓”声，底座与导轨安装完成

**底座拆卸参考图**

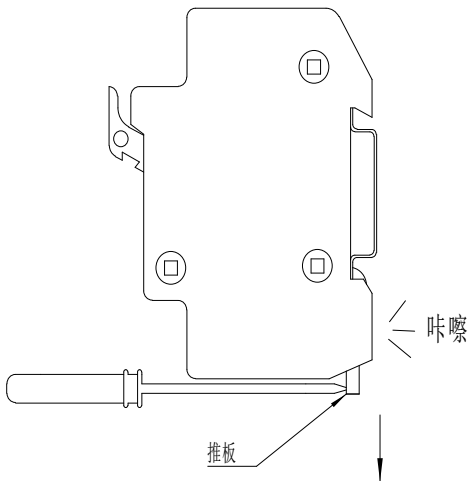

用一字螺丝刀推动推板如图操作，听到“咔嚓”，推板自锁，拆卸完成

**熔断体安装示意图**

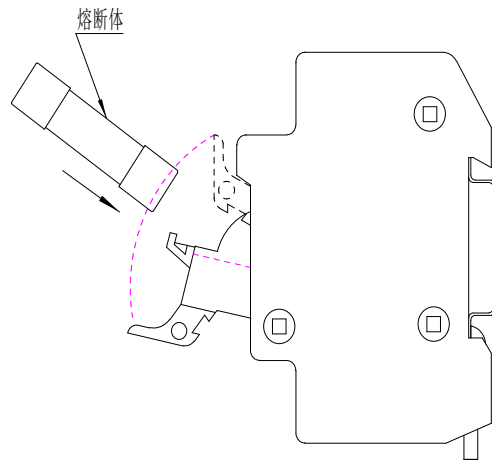

熔断体插入卡槽中，合上卡槽

**小体积 高强度 阻燃性能高、模块化安装**

欢迎垂询，或访问我公司网站 [www.sinofuse.com](http://www.sinofuse.com)

AC/DC 1500V 32A MAX

### 一般使用条件

#### 周围空气温度

- 1.正常使用条件：-5℃ ~ 40℃
- 2.允许使用条件：-40℃ ~ 120℃

#### 海拔

- 1.正常使用条件：海拔不超过2000m
- 2.允许使用条件：不超过4500m

其它正常使用条件及参数修正参照φ14×51圆管系列熔断器的使用条件。

海拔高度变化的参数修正：较高海拔主要带来绝缘劣化，散热条件劣化，气压力变化。

### 安全使用和维护保养

- 1.安装熔断器时，相邻两个底座带电零件的最小间隙满足绝缘要求。
- 2.结合电气设备定期检修，进行维护保养，清除尘埃、接触导电部位的氧化层等，对有机损伤的底座必须进行更换。
- 3.保证接线与柜体的绝缘距离，请勿带负载安装或拆卸！

本公司有可能对本文件以及相关的产品信息进行修订。敬请垂询以获得最新的产品信息。

特别声明，本文件的版权和修改权属于西安中熔电气股份有限公司。